

X7016 - Panchina portascarpe 16 vani su 2 lati

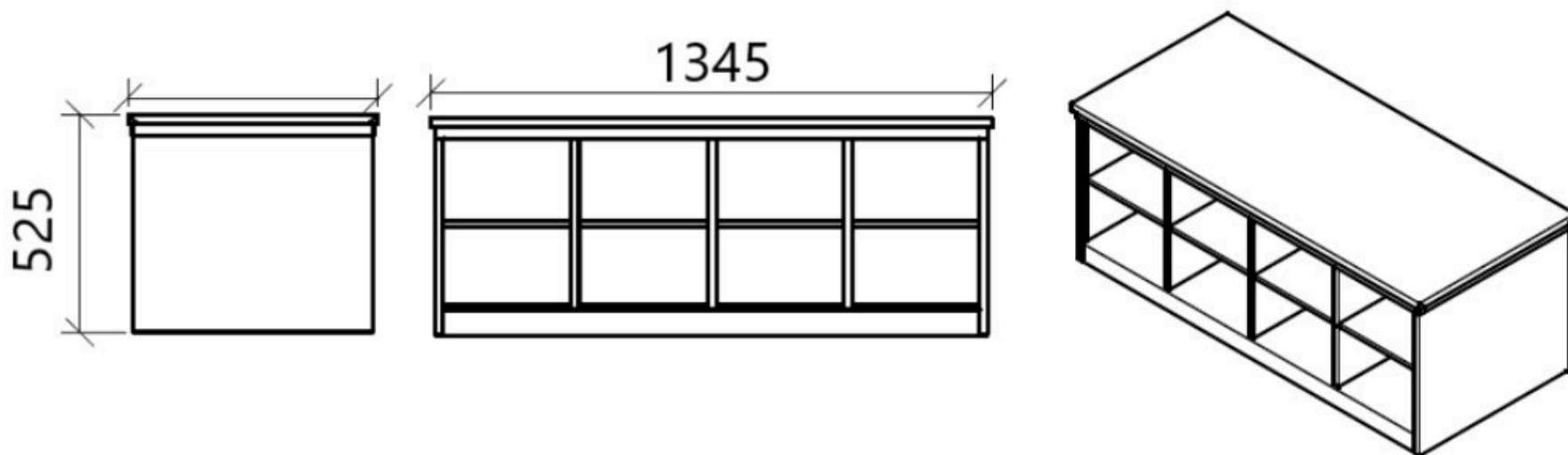

- Acciaio inox AISI 304, spessore 10/10
- Seduta rinforzata inox
- Seduta in PE bianco alimentare su richiesta
- 8+8 vani (4x2) su due lati
- Zoccolo di appoggio inferiore
- Dimensioni mm 1.345 x 600 x 525H